

Haier

Aquecedor de água com Bomba de calor Manual de Operação e Instalação



Modelo

HP80M5

HP110M5

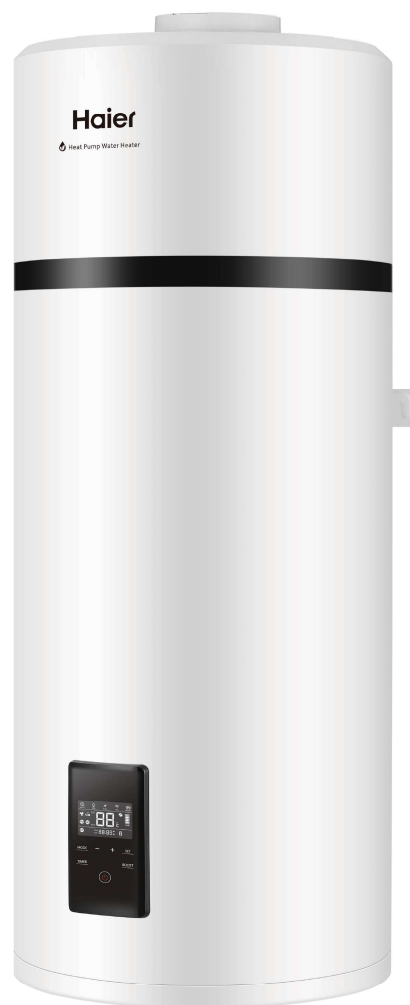

Português

Leia este manual com atenção antes de usar este aquecedor de água.

A aparência do aquecedor de água fornecida neste manual é apenas para referência.

Conteúdos

1. Instruções de segurança	3
2. Instruções sobre transporte e armazenamento	6
3. Funcionamentos e princípios	6
4. Parâmetros técnicos	7
5. Descrição das peças e componentes	8
6. Introdução de instalação	11
7. Operação e funções	20
8. Verificação e manutenção	24
9. Falhas e proteção	25
10. Ficha de Produto	26

Caros utilizadores de Haier,

Obrigado por escolher os produtos de Haier.

Leia este manual atentamente e siga as instruções de operação e segurança para garantir a melhor instalação e utilização do produto.





Declaração de segurança do produto:







- 1. Este aparelho pode ser utilizado por pessoas com capacidades físicas, sensoriais ou mentais reduzidas ou com falta de experiência e conhecimentos, se lhes tiver sido dada supervisão ou instruções relativas à utilização do aparelho de uma forma segura e compreender os perigos envolvidos.**
2. As crianças devem ser supervisionadas de perto para garantir que fiquem longe deste produto.
3. O método de instalação da válvula de segurança, consulte a página 16.
4. A água pode pingar do tubo de descarga do dispositivo de alívio de pressão e este tubo deve ser deixado aberto para a atmosfera.
5. O aquecedor de água deve ser drenado de acordo com as instruções especificadas na página 27.

Instruções de segurança (a serem seguidas a qualquer momento)









Interpretação de marcas e símbolos

O não cumprimento dessas instruções pode levar a graves problemas de funcionamento do dispositivo e a riscos para o utilizador







	As instruções com esta marca de advertência devem ser estritamente seguidas durante a operação. Estão relacionados com a segurança do produto e do corpo dos utilizadores.
	As informações fornecidas com esta marca de proibição referem-se a atividades que são definitivamente proibidas. Caso contrário, a máquina pode ser danificada ou os utilizadores podem correr perigo pessoal.

  O aquecedor de água deve ser instalado estritamente de acordo com os regulamentos de fiação locais e equipado com fonte de alimentação com fio terra. Certifique-se de uma conexão de aterramento eficaz.	 A linha de aterramento e a linha zero da fonte de alimentação não devem ser conetadas juntas. A linha de aterramento não deve ser conectada a gasodutos transportando gás ou água, pára-raios ou linhas telefónicas.
 O aquecedor de água não deve ser instalado em locais onde a drenagem da água não esteja disponível ou seja impossível.	 Recomenda-se que o aquecedor de água seja instalado no interior.
 Este reservatório de água deve ser equipado com uma válvula de segurança. A sua posição de instalação não deve ser alterada. Para garantir uma operação segura, não deve ser bloqueado em nenhum momento.	 Durante o banho, as crianças devem estar sob a orientação de um adulto.

Instruções de segurança (a serem seguidas a qualquer momento)

 <p>A temperatura da água de saída de um aquecedor de água é normalmente mais alta do que a temperatura indicada no visor. A água quente não deve ser apontada para o corpo humano imediatamente após a abertura da válvula de água quente para evitar ferimentos causados pela água quente.</p>	 <p>Meios de desconexão da alimentação principal com separação de contatos em todos os pólos que proporcionem desconexão total em condições de sobretensão categoria III devem ser incorporados à fiação fixa de acordo com as regras de fiação.</p>
 <p>Instale o aquecedor de água estritamente de acordo com as instruções de instalação especificadas na página 11-23.</p>	 <p>Se o cabo de alimentação estiver danificado, deve ser substituído por profissionais qualificados para evitar perigos.</p>
 <p>As mãos ou outros itens não devem ser colocados na grade de ar para evitar ferimentos ou danos ao aquecedor de água.</p>	 <p>A manutenção deve ser realizada de acordo com as instruções especificadas na página 27.</p>
 <p>O aquecedor de água deve ser conectado permanentemente à rede de água e não por um conjunto de mangueiras.</p>	
 <p>Não instale o aquecedor de água em uma posição onde fique exposto a gás, vapores ou poeira.</p>	
 <p>A pressão da água de entrada está entre 0,1-0,5 MPa. A temperatura da água de entrada é sugerida entre 10-30 °C.</p>	

Instruções de segurança (a serem seguidas a qualquer momento)

 <p>Gire a manopla da válvula de segurança uma vez por mês. A válvula funciona bem se houver água fluindo, caso contrário, verifique se há bloqueio e substitua a válvula de segurança, se necessário.</p>	 <p>Os aquecedores de água devem ser equipados com uma linha de energia dedicada e disjuntores de corrente residual. A corrente de ação não deve exceder 30 mA;</p>
 <p>O tubo de drenagem de água deve estar conectado à atmosfera, não deve ser bloqueado; o tubo de drenagem de água conectado a uma válvula de segurança deve ser instalado em um ambiente sem gelo com uma inclinação contínua para baixo.</p>	
 <p>O aparelho contém gases fluorados com efeito de estufa. Nome químico do gás: R134a / 0,45Kg Os gases fluorados com efeito de estufa estão contidos em equipamentos hermeticamente fechados. Potencial de aquecimento global (GWP): 1430</p>	
 <p>Se necessário, consulte o diagrama de fiação na página 23.</p>	
 <p>O método de conexão do aparelho à alimentação elétrica consulte a página 21.</p>	
 <p>De acordo com as regras de segurança, uma válvula de segurança (8bar, G1 / 2F) deve ser instalada no tanque. Para a França, recomendamos unidades de segurança hidráulica equipadas com uma membrana com a marcação NF. A pressão nominal da válvula de segurança não deve exceder 0,8 MPa.</p>	

Instruções sobre transporte e armazenamento

1. Durante o transporte ou armazenamento, o aquecedor de água com bomba de calor deve ser embalado na embalagem intacta para evitar danos à aparência e ao desempenho do produto;
2. Durante o transporte ou armazenamento, o aquecedor de água com bomba de calor deve estar na posição vertical;
3. Nas condições especiais, este produto pode ser deitado por um curto período de tempo / distância conforme indicação na lateral da caixa da embalagem. O aquecedor de água com bomba de calor, depois de ter ficado algum tempo parado, deve ser mantido na posição vertical por mais de 4 horas antes de ser colocado em funcionamento.



A máquina deve ser mantida na posição vertical a qualquer momento para o melhor desempenho!

Funcionamentos e princípios

Um refrigerante líquido de baixa pressão é vaporizado no evaporador da bomba de calor e passado para o compressor. À medida que a pressão do refrigerante aumenta, também aumenta a sua temperatura. O refrigerante aquecido passa por uma serpentina do condensador dentro do tanque de armazenamento, transferindo calor para a água armazenada lá. À medida que o refrigerante distribui o seu calor para a água, ele esfria e se condensa, e então passa por uma válvula de expansão onde a pressão é reduzida e o ciclo é reiniciado.

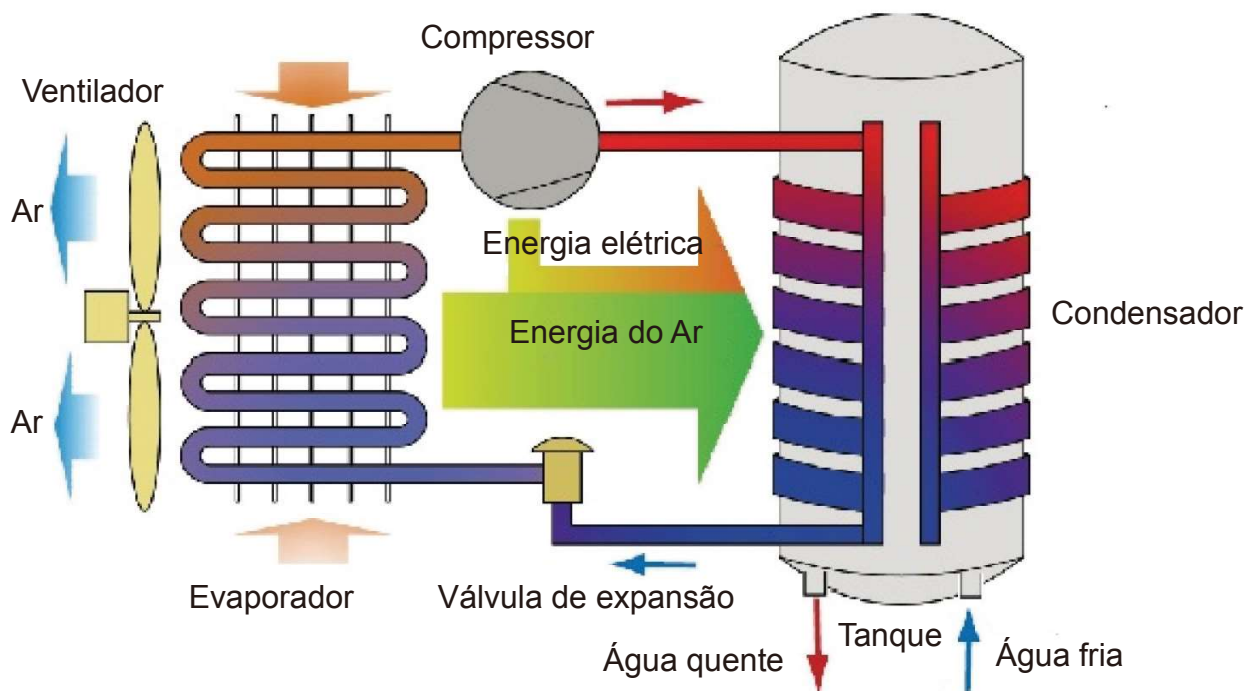

Parâmetros técnicos

Modelo	HP80M5	HP110M5
Tanque		
Volume do tanque	80L	110L
Tensão / frequência nominal	220V ~ 240V / 50Hz	220V ~ 240V / 50Hz
Pressão nominal do tanque	0,8MPa	0,8MPa
Proteção contra corrosão	Bastão de magnésio	Bastão de magnésio
Grau à prova de água	IPX4	IPX4
Performances		
Tipo de extração	Ambiente / Exterior	Ambiente / Exterior
COP@7 °C / EN16147	2.715	2.644
COP@14 °C / EN16147	3.172	3.203
Ciclo de toque	M	M
Entrada de energia por reserva elétrica	1200W	1200W
Potência nominal de entrada por bomba de calor	240W	240W
Entrada máxima de energia por bomba de calor	350W	350W
Potência máxima de entrada	1550W	1550W
Entrada de energia em espera / Pes	20W	20W
Volume máximo de água quente utilizável em configuração de 40 °C em 55 °C	102.5L	132.6L
Tempo de aquecimento (7 °C)	4h58	6h35
Tempo de aquecimento (14°C)	4h09	5h23
Configuração de temperatura padrão	55°C	55°C
Gama de ajuste de temperatura com aquecedor	35 °C - 75 °C	35 °C - 75 °C
Comprimento máximo do duto de ar	5m	5m
Diâmetro da conexão do duto de ar	160mm	160mm
Pressão máxima de trabalho do refrigerante	0,8 / 2,8 MPa	0,8 / 2,8 MPa
Tipo / peso do refrigerante	R134a / 0,45 kg	R134a / 0,45 kg
Nível de potência do som	50dB	50dB
Temperatura ambiente para uso do produto	-7~45°C	-7~45°C
Temperatura de operação da bomba de calor	-7~45°C	-7~45°C
Dimensão e conexões		
Conexão de entrada e saída de água	G1/2"M	G1/2"M
Conexão da válvula de segurança	G1/2"M	G1/2"M
Conexão de entrada de drenagem e água	G1/2"M	G1/2"M
Dimensões do produto	492 * 537 * 1170 mm	492 * 537 * 1320 mm
Dimensão da embalagem sem palete	587 * 587 * 1247mm	587 * 587 * 1397 mm
Peso líquido / bruto	51 / 59kg	55 / 63kg
* Os dados do COP e do nível de ruído foram testados no laboratório da Haier.		

Descrição das peças e componentes

Estrutura da bomba de calor

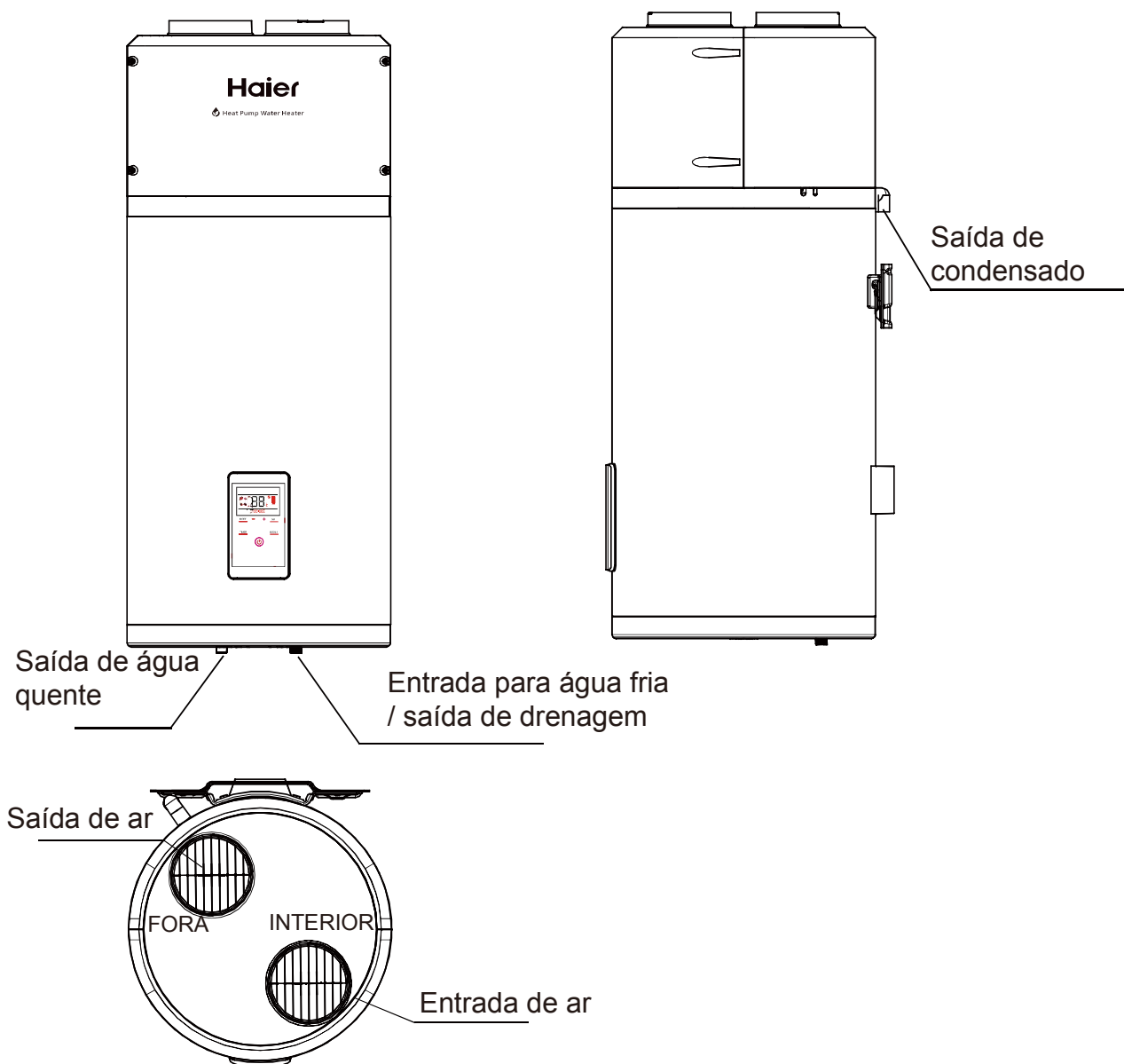

Acessórios

Nome da peça	Aquecedor de água com bomba de calor	Válvula de segurança	Tubo de drenagem para água condensada	Placa de suporte	Manual de instruções
Quantidade	1	1	1	1	1

Descrição das peças e componentes

Vista expandida

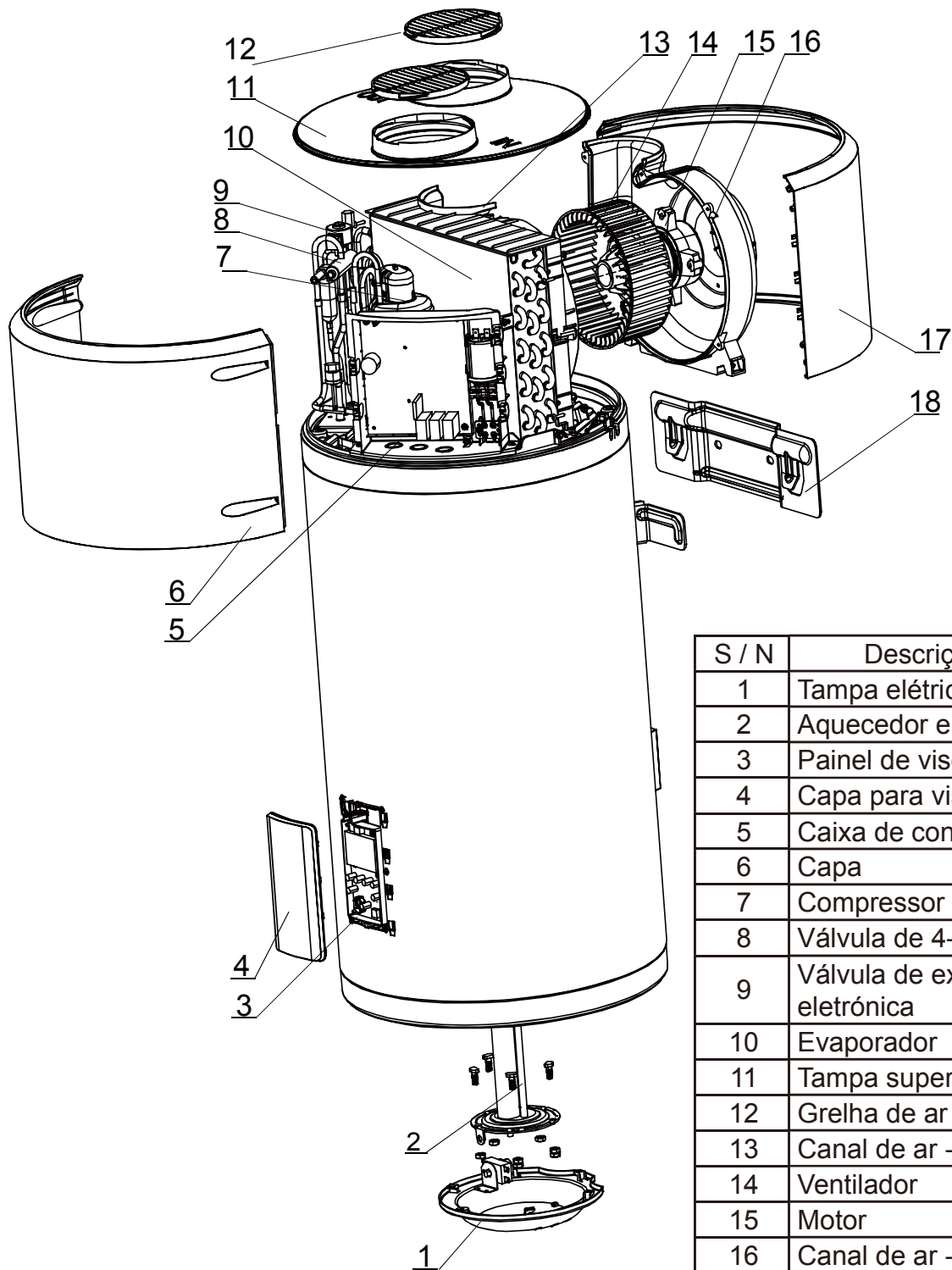

S / N	Descrição
1	Tampa elétrica
2	Aquecedor elétrico
3	Painel de visor
4	Capa para visor
5	Caixa de controlo
6	Capa
7	Compressor
8	Válvula de 4-vias
9	Válvula de expansão eletrónica
10	Evaporador
11	Tampa superior
12	Grelha de ar
13	Canal de ar - frontal
14	Ventilador
15	Motor
16	Canal de ar - volta
17	Contracapa
18	Placa de suporte

Introdução de instalação

Precaução de instalação

- Não instale o aquecedor de água em uma posição onde fique exposto a gás, vapores ou poeira.
- Instale o aparelho sobre uma superfície plana e sólida. A superfície pode suportar o peso da máquina e a água condensada pode ser drenada livremente.
- O ruído devido ao funcionamento e fluxo de ar não incomoda os vizinhos.
- Certifique-se de que há espaço suficiente para instalação e manutenção.
- Não há forte interferência eletromagnética ao redor que possa afetar as funções de controle.
- Não existe gás sulfuroso ou óleo mineral no local de instalação, o que pode causar corrosão da máquina e das ferragens.
- O tubo de água do aquecedor de água usado em temperaturas abaixo de 0 °C não deve congelar.
- Não deve ser definido em divisões onde seja utilizado um sistema de aquecimento, de forma a que o fornecimento de aquecimento à divisão não seja afectado.
- Não deve ser colocado dentro de um espaço totalmente fechado.
- O ar aspirado nunca deve ser poeirento.
- Instale o aparelho em um ambiente seco e sem gelo.
- Temperatura do ar ambiente ou do ar aspirado pela bomba de calor para um funcionamento ideal: de 2 a 35 °C.

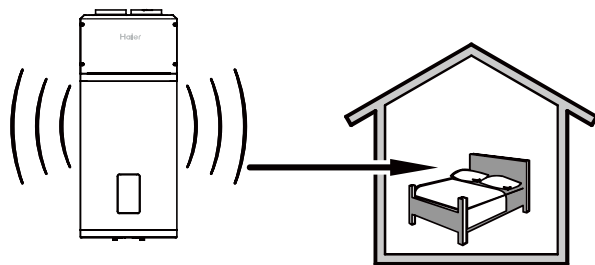

Mantenha uma distância adequada entre a bomba de calor em funcionamento e a **sala** de descanso.

Introdução de instalação

Dimensão da instalação

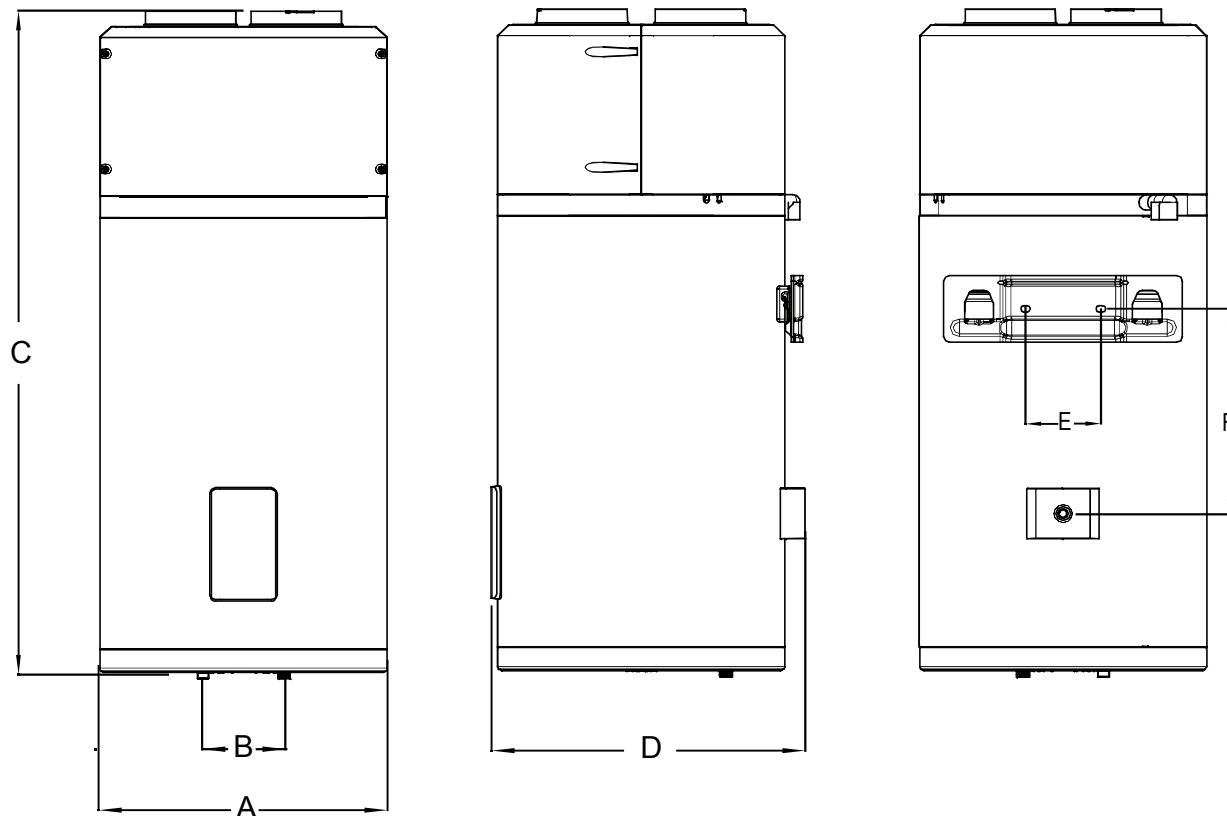

Português

Unidade: mm

Modelo	A	B	C	D	E	F
HP80M5	492	140	1170	538	159	362
HP110M5	492	140	1320	538	159	362

Introdução de instalação

Dimensão da instalação

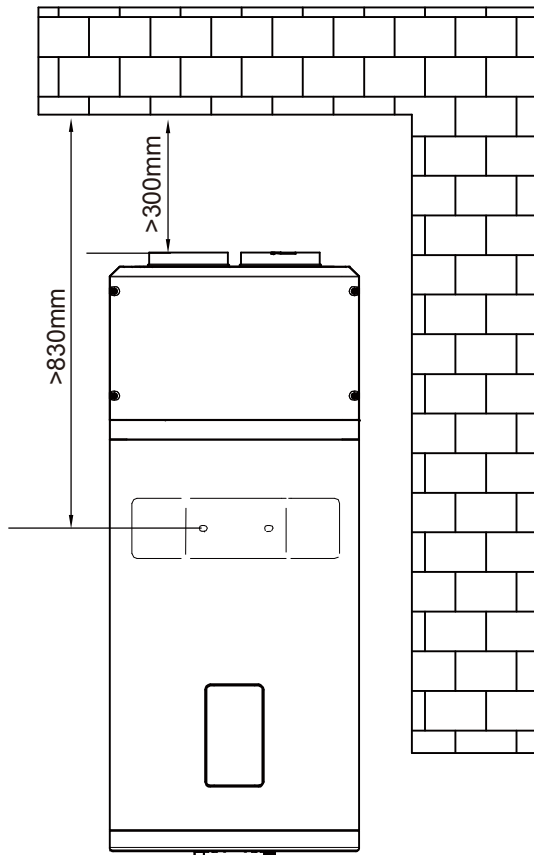

Nota: Esses dois parafusos de expansão podem suportar pelo menos 200 kg de peso. Use os parafusos de expansão adaptados ao material da sua parede.

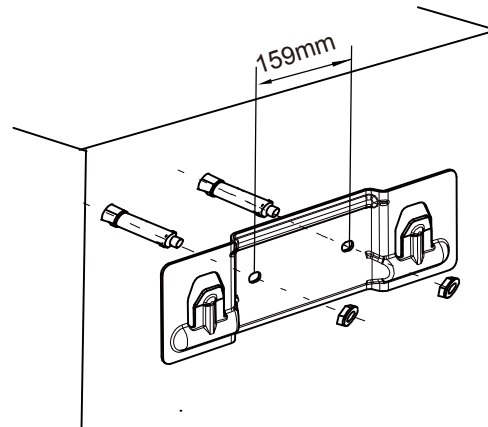

O ângulo de instalação consulte os seguintes diagramas:

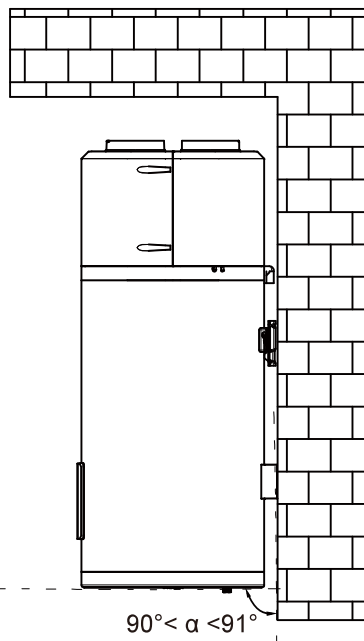

Depois de concluída a instalação, é necessário usar uma régua de nível para verificar se o suporte se mantém na horizontal.

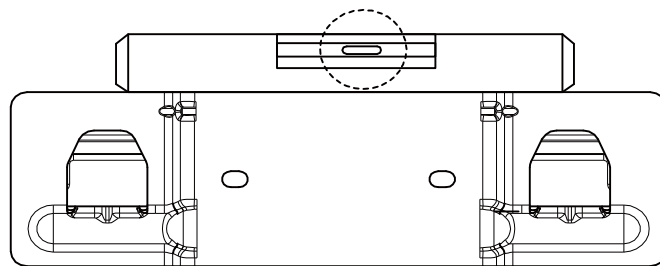

Introdução de instalação

Conexão de ar

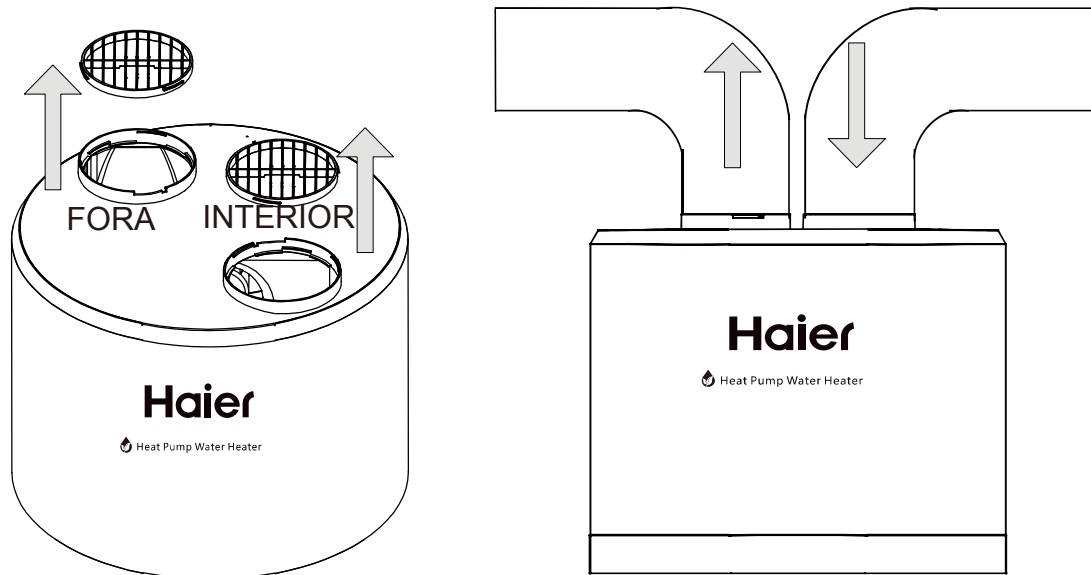

Português

- Remova primeiro a grelha de ar.

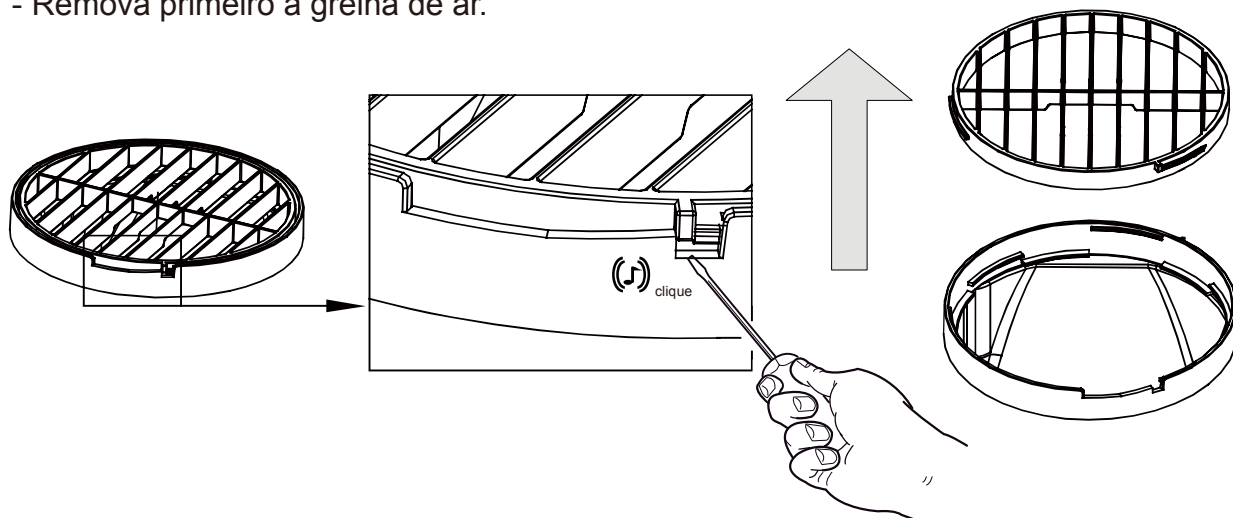

- Instale um duto de **160mm** de diâmetro.
- As quedas de pressão do duto devem ser menores ou iguais à pressão estática do ventilador.
- Se a pressão cair fora da faixa, o desempenho do aparelho será prejudicado.

A soma do comprimento máximo da conduta de ar é de 5m.

Introdução de instalação

Posições aconselhadas

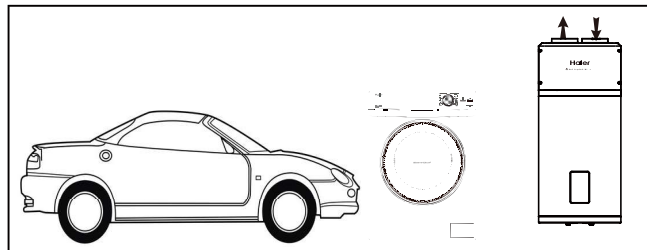

Garagem ou lavanderia (sem dutos):

- Sala sem aquecimento.
- Possibilita a recuperação da energia livre liberada pelo motor do seu veículo ao ser desligado após o uso ou pelos eletrodomésticos em funcionamento.

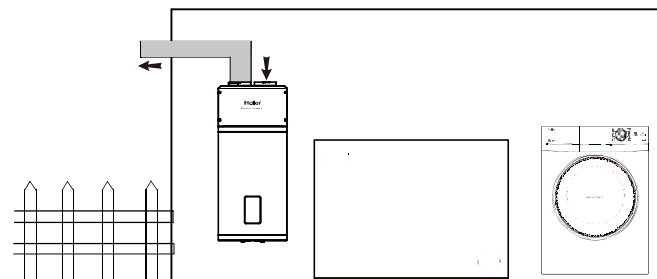

Lavanderia (com um duto):

- Sala sem aquecimento.
- Possibilita a recuperação da energia livre liberada pelo motor do seu veículo ao ser desligado após o uso ou pelos eletrodomésticos em funcionamento.
- Consultando o menu do instalador (P26), ajuste a velocidade do ventilador.

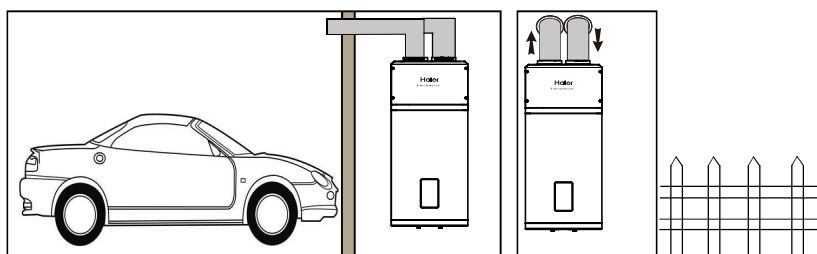

Quarto habitável ou ar externo (com dois dutos):

- Pode obter calor grátis na garagem.
- Se a temperatura do ar externo for **demasiado** baixa, a conexão com o ar externo pode levar a um consumo excessivo de eletricidade.
- Consultando o menu do instalador (P26), ajuste a velocidade do ventilador.
- Evite refrescar a sala aquecida.

Introdução de instalação

Cuidado de instalação



Ao fazer as conexões, você deve respeitar os padrões e as diretrizes locais.

- Antes de fazer a ligação enxágue os tubos de entrada de água, para não introduzir metais ou outras partículas no reservatório.
- Selecione tubos de cobre para conexão de tubulação.
- A pressão da água de entrada está entre 0,1 ~ 0,5 MPa. Se for inferior a 0,1 MPa, uma bomba de reforço deve ser adicionada na entrada de água; se maior que 0,5 MPa, uma válvula de alívio de pressão deve ser adicionada na entrada de água.
- A temperatura da água de entrada é sugerida entre 10-30 °C.
- A tubulação de água externa e as válvulas devem ser devidamente isoladas.
- De acordo com as regras de segurança, uma válvula de segurança (8bar, G1 / 2F) deve ser instalada no tanque. Para a França, recomendamos unidades de segurança hidráulica equipadas com uma membrana com a marcação NF. Integre a válvula de segurança no circuito de água fria. Instale a válvula de segurança perto do reservatório em local de fácil acesso. Nenhum dispositivo de isolamento deve ser localizado entre a válvula de segurança ou unidade e o tanque. A pressão nominal da válvula de segurança não deve exceder 0,8 MPa.
- Nunca bloqueie a saída da válvula de segurança ou sua linha de drenagem por nenhum motivo.
- O diâmetro da unidade de segurança e da sua ligação deve ser pelo menos igual ao diâmetro da entrada de água fria doméstica.
- Se a pressão da rede ultrapassar 80% da válvula de segurança, deve ser instalado um redutor de pressão a montante do aparelho.
- NOTA: Não instale e use o produto ao ar livre.



Se a entrada e saída de ar do produto não forem instaladas com dutos de ar, a entrada e saída de ar do produto devem ser protegidas para evitar o fluxo de água, e as medidas de impermeabilização devem atingir o nível IPX4.

Introdução de instalação

Diagrama de instalação de condutas

Instalação A

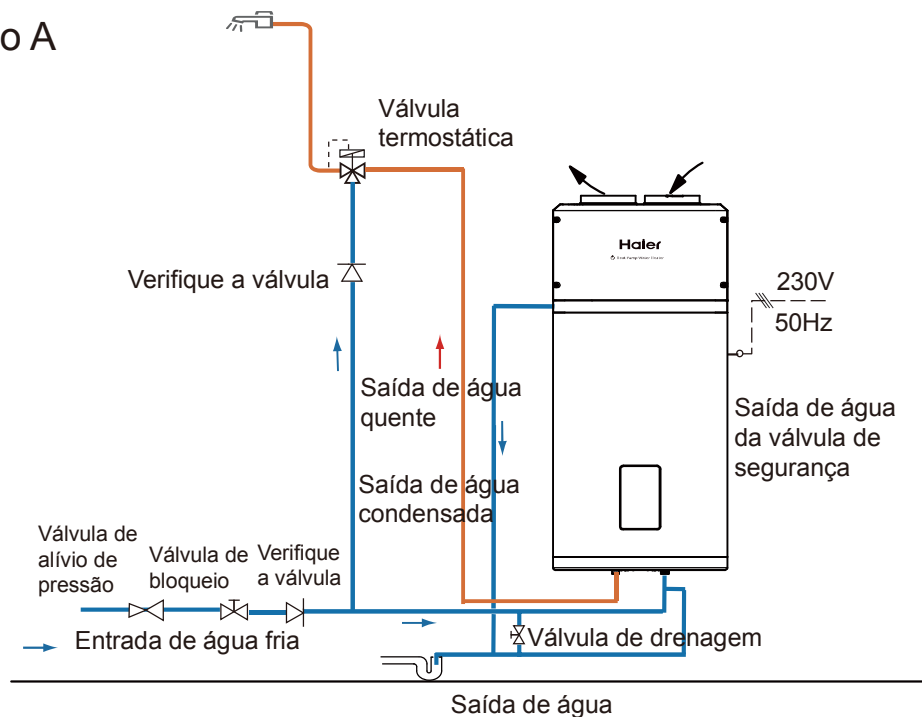

Instalação B (apenas para França)

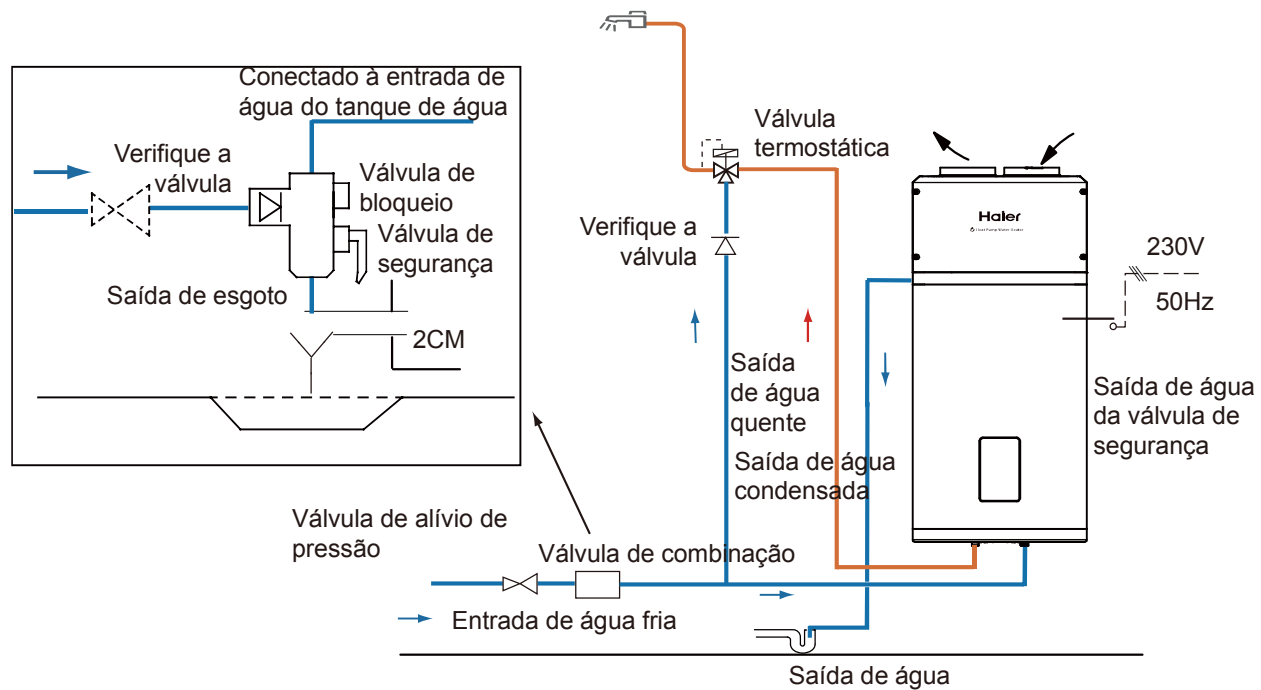

Nota:

- Válvula de alívio de pressão, válvula termostática, válvula de bloqueio, válvula de retenção, válvula T&P e válvula combinada francesa não estão incluídas nos acessórios, por favor, selecione conexões adequadas no mercado local;
- Recomendam-se válvulas com certificação NF / CE;

Introdução de instalação

Precauções de conexões elétricas



AVISO

- Apenas profissionais habilitados podem realizar as ligações elétricas, sempre desligados.
- A ligação à terra deve cumprir as normas locais.

- Os aquecedores de água devem ser equipados com linha de alimentação dedicada e disjuntores de corrente residual. A corrente de ação não deve exceder 30 mA;
- A linha de aterramento e a linha nula da fonte de alimentação devem ser totalmente separadas. Não é permitido conectar a linha nula à linha de aterramento.
- Parâmetro da linha de energia: $3 \times 1,5 \text{ mm}^2$ ou mais.
- Se um cabo de força estiver danificado, deve ser substituído por profissionais qualificados para evitar riscos.
- No caso de locais e paredes onde possa haver salpicos de água, a altura de instalação de uma tomada de alimentação não deve ser inferior a 1,8 m, devendo ser garantido que não haja salpicos de água nesses locais. A tomada deve ser instalada fora do alcance das crianças.
- A linha de fase, linha zero e linha de aterramento dentro de uma tomada elétrica usada na sua casa devem ser conectadas corretamente, sem qualquer posicionamento incorreto ou conexão falsa, e curto-circuito interno deve ser evitado. A fiação errada pode causar acidentes com fogo.

Conexão a um sistema fotovoltaico

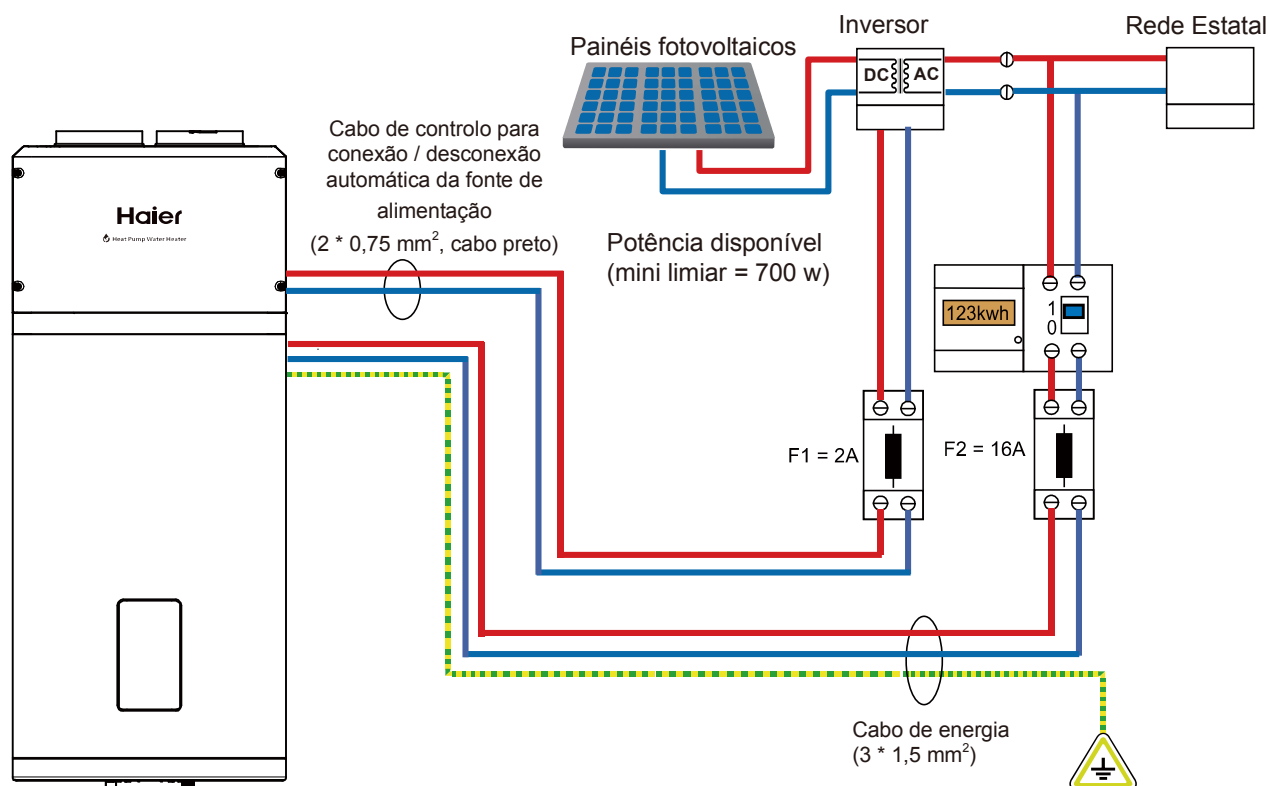

Introdução de instalação

Conexão do fio do sinal de potência de pico

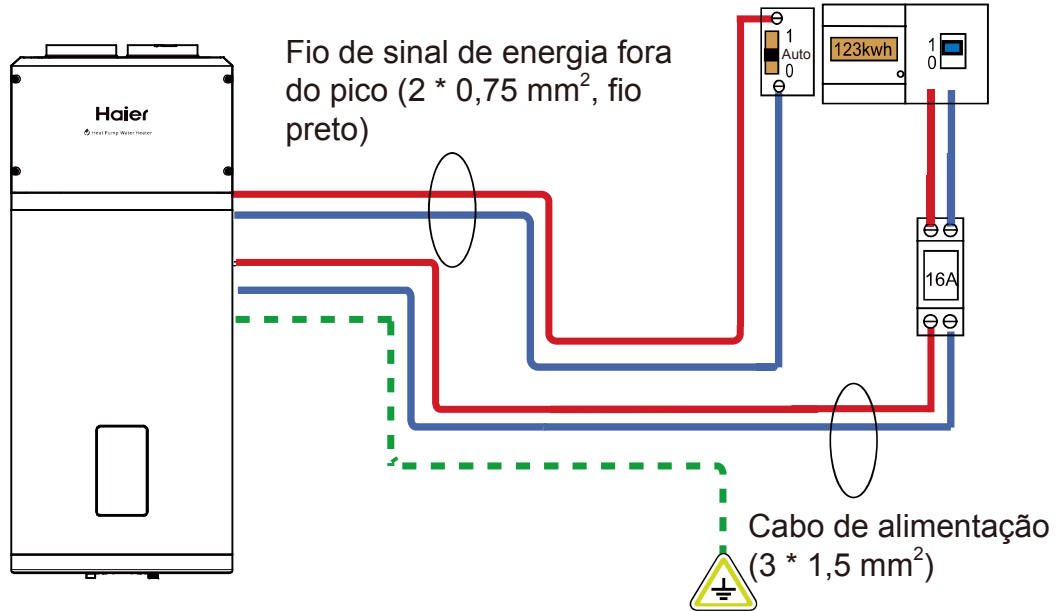

Introdução de instalação

Diagrama de cabos

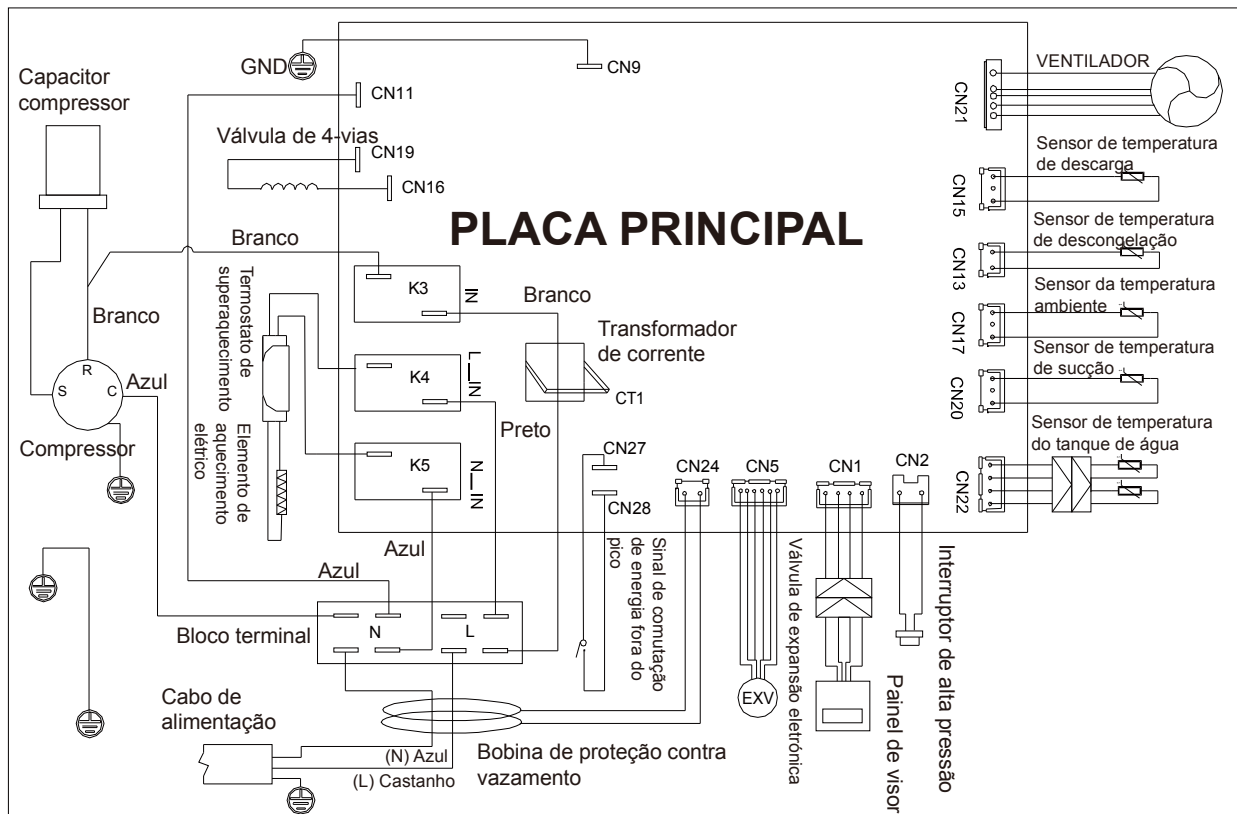

Português

Comissionamento

Os instaladores devem usar a lista de verificação para operação experimental de aquecedores de água de acordo com o manual do utilizador e fazer ✓ em □.

- Os fios elétricos estão fixados com segurança?
- Os tubos de drenagem de água estão conectados corretamente?
- Os fios terra estão conectados com segurança?
- A tensão de alimentação está em conformidade com os códigos elétricos relevantes?
- O painel de controlo funciona bem?
- Todos os ruídos são normais?
- O tanque de água foi conectado com válvula de alívio de pressão dedicada (válvula TP) e válvula de retenção?
- Os materiais para tubos de água quente / fria estão em conformidade com os requisitos de uso de água quente / fria?
- Após a conclusão do sistema de água, o tanque de água está cheio de água? A água é drenada pela saída de água do encanamento de água quente?
- Depois de encher o tubo de água do sistema de água, verifique todo o tubo de água. Não há vazamento?
- Depois que o sistema de água é enchido com água, há água saindo depois que a pressão é aliviada através da válvula de alívio de pressão segura automática?
- Depois que o sistema de água está cheio com água e após a verificação de vazamento, todas as tubulações de água externas são aplicadas com tratamento de isolamento térmico?
- A válvula de drenagem, tubo de drenagem e tubo de drenagem da válvula de alívio de pressão do tanque de água foram conectados ao sistema de esgoto e a drenagem pode ser bem executada?

Operação e funções

Exibição



Funções e Proteções

A. Proteção contra vazamento elétrico

O sistema de controlo desta máquina possui uma função de proteção contra vazamento elétrico.

B. Proteção de 3 minutos

Ao ligar a máquina após a entrada de eletricidade, o sistema irá iniciar após aproximadamente 3 minutos, o que é considerado normal.

Ao reiniciar a máquina imediatamente após o desligamento, o sistema entra no modo de proteção e inicia após aproximadamente 3 minutos, o que é considerado normal.

C. Função de degelo automático

O modo de degelo é ativado automaticamente se a temperatura externa for muito baixa e após o compressor já funcionar continuamente por um determinado período.

D. Proteção contra sobrecarga







A carga de trabalho do compressor será pesada se a temperatura for alta no verão. Para atender às necessidades de água quente dos utilizadores e prolongar a vida útil do compressor, este produto ajusta automaticamente a velocidade do ventilador para garantir uma operação confiável do compressor.

E. Função anticongelante









A bomba de calor começa a aquecer para evitar o congelamento do reservatório de água se a temperatura no reservatório de água for muito baixa.

F. A configuração de temperatura padrão é 55 °C.

Descrição dos pictogramas

Símbolo	Descrição
	Interruptor LIGADO/DESLIGADO
	Seleção do modo de trabalho
	Botão Confirmar
	Ajuste do Temporizador
	Modo Boost A bomba de calor e a alimentação auxiliar são ativadas ao mesmo tempo.
	<p><u>Modo automático</u></p> <ul style="list-style-type: none"> - Gestão otimizada da bomba de calor e da parte elétrica para um conforto garantido; - Antes de usar bomba de calor; - Se o compressor funcionar por mais de 8 horas padrão, ligue a alimentação auxiliar; - O tempo máximo de trabalho contínuo do compressor (AA) pode ser ajustado nas configurações do instalador.
	<p><u>Modo ECO (fora de pico)</u></p> <ul style="list-style-type: none"> - Nesta modalidade, prioriza o uso de bomba de calor; - Nas duas formas usando bomba de calor, deve definir nas configurações do instalador; 1 - Temporizador refere-se ao parâmetro LP; 2 - Sinais de interruptor por empresas de electricidade.
	<p><u>Modo de aquecimento elétrico</u></p> <ul style="list-style-type: none"> - Neste modo, a função de aquecimento elétrico é ligada e a função de aquecimento elétrico permanece eficaz. - Esta função garante o abastecimento de água quente quando a bomba de calor não funciona bem;
	<p><u>Modo de férias</u></p> <ul style="list-style-type: none"> - De acordo com as datas das férias para preparar água quente; - Por exemplo, você sai de casa para férias no dia 1º de janeiro e volta para casa no dia 5 de janeiro. A data deve ser definida como (5-1) = 4 dias, e a temperatura correspondente também deve ser definida. A bomba de calor começará a aquecer automaticamente às 00h00 de 4 de janeiro.





Descrição dos pictogramas

Símbolo	Descrição
	Modo Boost A bomba de calor e a resistência elétrica auxiliar são ativadas ao mesmo tempo (apenas no modo AUTO).
	Ícone de trabalho da bomba de calor.
	Ícone de funcionamento do aquecedor elétrico auxiliar.
	Quando a função PV é ligada, a temperatura configurada será automaticamente ajustada para 65 °C, quando o sinal PV efetivo for recebido, a bomba de calor e o aquecimento elétrico serão ligados ao mesmo tempo.
	Ao receber o sinal SG, a temperatura configurada será automaticamente ajustada para 65 °C, e a bomba de calor será aquecida de acordo com a lógica de configuração da temperatura para 65 °C.
	Horário de pico / fora do horário de pico. No modo Hora de pico / fora de pico, o símbolo correspondente ao modo é exibido. Ao receber o sinal, "HC" acende.
	<u>Anti-legionella</u> - A função anti-legionella será ativada a cada 7 dias para aquecer o tanque a 65 °C automaticamente.
	Visor do volume de água quente.

Nota: Sob certas condições, o modo ECO pode resultar em falta de água quente (principalmente devido a temperaturas do ar fora da faixa de operação).

Operação e funções

Configuração do instalador

- Para abrir as configurações do instalador, pressione  para desligar o sistema, pressione  e **SET** ao mesmo tempo por 10 segundos.
- Quando o menu estiver aberto, pressione  ou  para alterar o valor das configurações.
- Pressione **SET** para confirmar as configurações.
- Pressione  para fechar o menu.

Parâmetros	Descrição	Configuração de fábrica	Intervalo de ajuste
<p>LL</p> <p>NO, NC</p>	<p><u>Tipo de sinal fora de pico</u></p> <p>Quando usa o controlo de horário fora de pico, primeiro determine o tipo de sinais. Permita que apenas instaladores profissionais operem.</p> <ul style="list-style-type: none"> - NO corresponde ao sinal normalmente aberto. - NC corresponde ao sinal normalmente fechado. 	NO	NO, NC
<p>LP</p> <p>01, 02</p> <p>03, 04</p>	<p><u>Tipo de lógica de fora de pico</u></p> <ul style="list-style-type: none"> - De duas maneiras, usando bomba de calor, deve-se definir nas configurações do instalador - 01 ajuste manual para horário de pico; - 02 sinais de comutação por empresas de energia. - 03 sinal PV. - 04 sinal SG. 	01	01, 02 03, 04
<p>AL</p> <p>ON, OF</p>	<p><u>Evite Legionella</u></p> <ul style="list-style-type: none"> - Este parâmetro é usado para ativar o modo de proteção contra legionela. - Uma vez a cada 7 dias, toda a água quente sanitária é aquecida a 65 °C. 	ON	ON, OF
<p>AA</p> <p>5-10</p>	<p><u>Tempo máximo de trabalho contínuo do compressor</u></p> <ul style="list-style-type: none"> - Se o tempo máximo de trabalho contínuo do compressor for superior ao Set Time, ligue a alimentação auxiliar. 	8h	5-10h
<p>CL</p> <p>d1-d7</p>	<p><u>Defina o dia da semana</u></p> <ul style="list-style-type: none"> - Defina o dia da semana, d1 a d7 para segunda a domingo, e lembre-se do dia da semana. 	/	d1-d7
<p>EH</p> <p>ON, OF</p>	<p><u>Aquecimento auxiliar fora do horário de pico</u></p> <ul style="list-style-type: none"> - ON corresponde a aquecimento auxiliar ligado. - OF corresponde ao aquecimento auxiliar desligado. 	ON	ON, OF

Verificação e manutenção



- A instalação e manutenção do aparelho devem ser feitas por um profissional qualificado.
- Antes de trabalhar no aparelho, desligue a máquina e corte a alimentação elétrica.
- Não toque com as mãos molhadas.
- As operações de manutenção são importantes para garantir o desempenho ideal e prolongar a vida útil do equipamento.

Verificação da válvula de segurança

- Opere a válvula de segurança pelo menos uma vez a **cada seis meses** para verificar se está funcionando corretamente. Caso contrário, verifique se há bloqueio e substitua a válvula de segurança, se necessário.

Verificação do circuito hidráulico

- Verifique a estanqueidade das ligações de água.

Limpeza do ventilador

- Verifique a limpeza do ventilador uma vez por ano.

Verificação do evaporador



- Porque as aletas do evaporador são muito afiadas. Risco de ferimentos no dedo.
- Não danifique as pontas. Evite afetar o desempenho.
- Limpe o evaporador em intervalos regulares usando uma escova de pêlo macio.
- Se estiverem tortos. Realinhe cuidadosamente o evaporador usando um pente adequado.

Verificação do tubo de descarga de condensados

- Verifique a limpeza do tubo.
- Uma obstrução por poeira pode causar um fluxo insuficiente de condensados ou mesmo um risco de acúmulo de água na base de plástico da bomba de calor.

Verificação da haste de magnésio

- O ânodo de magnésio deve ser substituído a tempo, evite a corrosão do tanque.
- Verifique o ânodo de magnésio uma vez a cada 2 anos. Nas áreas com pouca água, precisa-se encurtar o tempo.

Drenagem do tanque de água para esvaziar

- Corte o fornecimento de energia e feche a válvula de entrada de água, em seguida, drene o tanque de água para esvaziá-lo pela saída de esgoto. Fique longe da saída de esgoto se houver água quente dentro do tanque de água para evitar ferimentos.

Falhas e proteção

Tipo de falha	Ação	Indicação digital	Liberação
Proteção do compressor	Proteção de temperatura operacional	F2	Depois que a falha for resolvida, ligue a fonte de alimentação para liberação
	Proteção da temperatura de exaustão do ar	F3	
	Proteção contra evaporação de alta temperatura	F5	
Proteção de sobrecorrente do compressor	Proteção contra sobrecorrente	F6	
Alarme de vazamento de eletricidade	O sistema desligará automaticamente a fonte de alimentação se ocorrer alguma falha na linha	E1	Depois que a falha for resolvida, ligue a fonte de alimentação para liberação
Alarme de temperatura excessiva	A temperatura real da água $\geq 85\text{ }^{\circ}\text{C}$	E2	
Falha do sensor de temperatura interna	Se ocorrer um curto-circuito ou quebra de circuito no sensor	E3	
Falha do sensor de temperatura ambiente	Se ocorrer um curto-circuito ou quebra de circuito no sensor	E4	
Falha do sensor de temperatura de evaporação	Se ocorrer um curto-circuito ou quebra de circuito no sensor	E5	
Falha do sensor de temperatura de exaustão de ar	Se ocorrer um curto-circuito ou quebra de circuito no sensor	E6	
Falha do sensor de temperatura de entrada de ar	Se ocorrer um curto-circuito ou quebra de circuito no sensor	ED	
Falha de comunicação	A comunicação do painel de controlo principal e do painel de exibição está anormal	E7	
Proteção do interruptor de pressão	Ação do interruptor de pressão na saída de exaustão	E8	
Proteção de temperatura ambiente	Temperatura ambiente ou externa $< -7^{\circ}\text{C}$ ou $> 45^{\circ}\text{C}$	E9	
Falha do sinal de comutação de energia fora do pico	Se não for recebido o sinal Fora do pico ao selecionar os sinais de chave das empresas de energia	EF	
Falha do ventilador	Lâmina do ventilador está presa ou ventilador e falha de comunicação do painel de controlo	L7	



O símbolo  no produto ou na embalagem indica que este produto não deve ser tratado como lixo doméstico comum. Em vez disso, ele deve ser levado a um ponto de coleta para reciclagem de equipamentos elétricos e eletrônicos. Ao descartar este produto de maneira adequada, você está contribuindo para a preservação do meio ambiente e o bem-estar de seus concidadãos. O descarte inadequado é perigoso para a saúde e o meio ambiente. Pode obter mais informações sobre como reciclar este produto no seu município, no serviço de gestão de resíduos ou na loja onde o adquiriu.

Ficha de Produto

Modelo		HP80M5	HP110M5
Fonte de Alimentação	Ph / V / Hz	AC220-240V, 50Hz	AC220-240V, 50Hz
A eficiência energética do aquecimento de água (η_{wh})	%	114	111
Classe de eficiência energética de aquecimento de água	-	Classe A +	Classe A +
Consumo anual de energia (AEC)	kWh / ano	449	461
O consumo diário de eletricidade (Q_{elec})	kWh	2.153	2.211
O nível de potência do som (interior)	dB (A)	50	50
Água misturada a 40 °C	L	102.5	132.6
Perfis de carga de aquecedores de água, Tipo	-	M	M
Fabricante	Qingdao Economic & Technology Development Zone Haier Water-Heater Co.,Ltd.		
Endereço	Parque Industrial de Haier, Zona de Desenvolvimento Económico e Tecnológico, 266101 Qingdao, REPÚBLICA POPULAR DA CHINA		
Denominação	Aquecedor de água com bomba de calor		
Uso pretendido	Água quente		
Tipo de montagem	pacote único		
Refrigerante	R134a / 450g		

Haier

0040510083
20210218
V*****