

SGA X

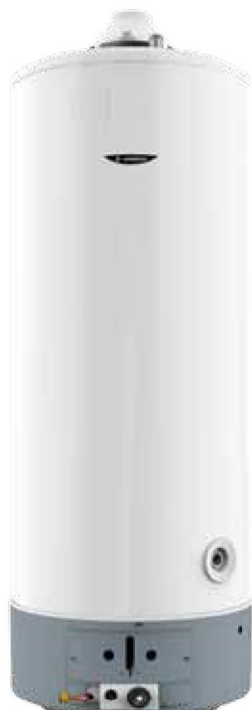

/ ACUMULADOR A GÁS / BAIXO NOX / CÂMARA ATMOSFÉRICA
/ EVACUAÇÃO DE FUMOS DE TIRAGEM NATURAL

- Baixo NOx segundo ErP 2018
- Funcionamento sem cabo: acendimento piezoelétrico
- Cuba esmaltada a titânio
- Ânodo de magnésio
- Preparado a GN de serie (com kit de transformação GPL incluído)
- Válvula de gás com tripla segurança
- Dispositivo de segurança contra refluxo de fumos



de F a A+

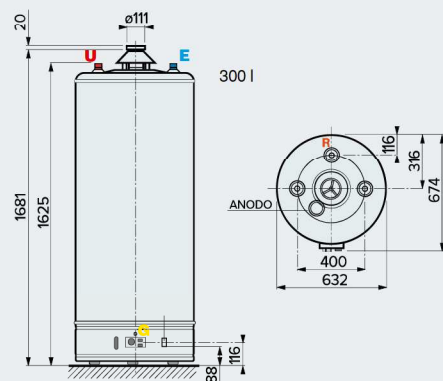
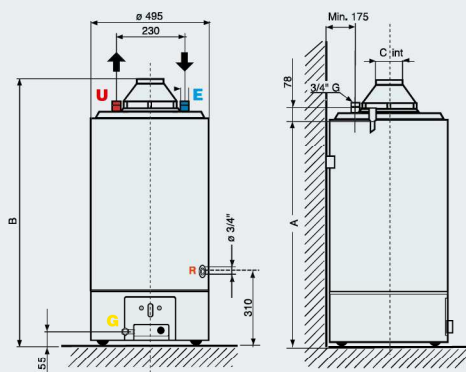

LEYENDA.

- E Entrada agua fría G 3/4"
U Salida agua caliente G 3/4"
G Entrada gas G 1/2"
R Recirculación Ø 3/4" G

DADOS TÉCNICOS

		SGA X 160*	SGA X 200*	SGA X 300*
Capacidade nominal	l	155	193	275
Potência térmica	kW	9,5	9,5	16
Potência útil	kW	8,5	8,5	14
Tempo de aquecimento ($\Delta T = 45^{\circ}\text{C}$)	Min.	62	64	62
Agua continua a $\Delta T = 30^{\circ}\text{C}$	l / h.	217	217	401
Agua continua a $\Delta T = 45^{\circ}\text{C}$	l / h.	163	163	301
Consumo de metano G20	m^3 / h	1,00	1,00	1,69
Consumo de butano G30	kg / h	0,75	0,75	1,26
Pressão nominal G31	kg / h	0,74	0,74	1,24
Presión nominal	bar	8	8	8
Peso líquido	kg	54	62	117

DIMENSÕES

		SGA X 160*	SGA X 200*	SGA X 300*
a	mm	1.290	1.540	-
b	mm	1.450	1.700	1.701
c	mm	81	100	111

Consumo em condições estándar: 15°C, 1013 mbar

SGA BF X		160*	200*	300*
	Classe Erp ACS	ErP	B	B
	Perfi de consumo	ErP	L	XL
Código		3211014	3211015	3211118

* O valor da capacidade mencionado neste folheto identifica a categoria do produto. A capacidade real do produto vem indicada na documentação técnica relativa.